

Заявка на изобретение № 2010135140 «Дренажная кассета» с решением о выдаче патента от 01.08.2011 г.

Авторы Сольский С.В., Герасимова Е.В., Лопатина М.Г., Кубетов С.В.



Сольский С.В.



Лопатина М.Г.

Изобретение относится к области гидротехнического строительства и может использоваться в мелиорации, а также при защите промышленных и жилых территорий от подтопления.



Герасимова Е.В.



Кубетов С.В.

Технический результат, на достижение которого направлено заявляемое изобретение, заключается в сокращении сроков строительства дренажных конструкций и повышении их ремонтпригодности.

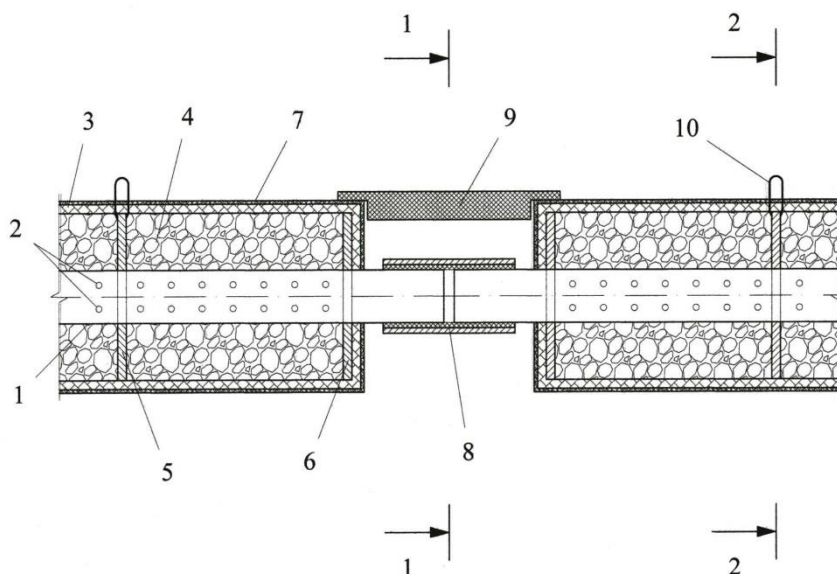

Общий вид дренажной кассеты

- 1 - перфорированная дренажная труба, 2 - водоприемные отверстия, 3 - цилиндрический габион, 4 - фильтрующий инертный наполнитель, 5 - промежуточная диафрагма, 6 - концевая диафрагма, 7 - геотекстильный материал, 8 - разъемно-соединительная муфта, 9 - пластиковое полукольцо, 10 - кольцо-пружина